

sako

TRG-S RH

Hunter

Carbine

M995

- 308 Win
- 25-06 Rem
- 6.5x55
- 270 Win
- 7x64
- 280 Rem
- 30-06
- 9.3x62

M995 Mag

- 270 Wby Mag
- 7 mm Rem Mag
- 7 mm Wby Mag
- 7 mm STW
- 7.21 Firebird
- 300 Win Mag
- 300 Wby Mag
- 7.82 (.308) Warbird
- 30-378 Wby Mag
- 338 Win Mag
- 340 Wby Mag
- 375 H&H Mag
- 416 Rem Mag
- 338 Lapua Mag

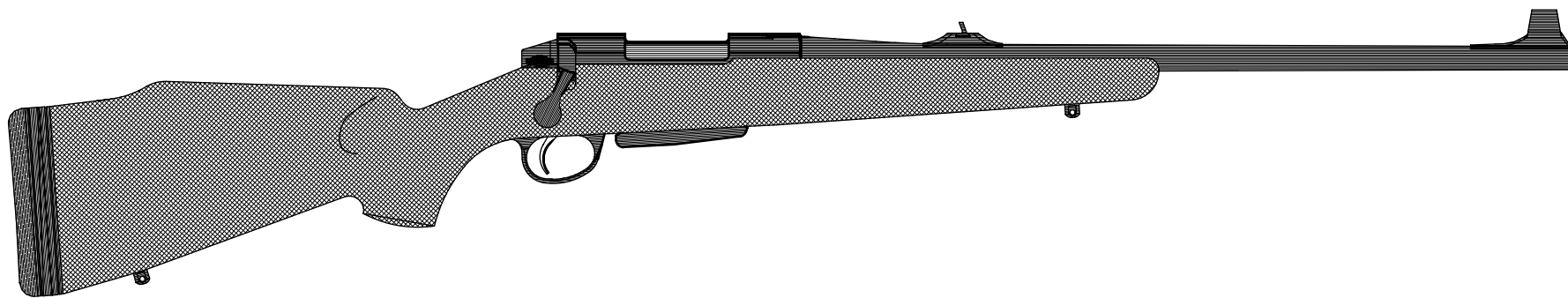

SISÄLTÖ

Sisällysluettelo	1
Tekniset tiedot	2
Aseen tunnistus	3
Aseen käyttöönotto	4
Aseen toiminta	4
Avotähtäinten säätö	6
Vakioavotähtäin	6
Battue-avotähtäin	7
Lipastus	7
Herkistinlaukaisulaite	8
Laukaisupaineen säätö	8
Herkistimen säätö	8
Varmistimen säätö	8
Standardilaukaisulaite	10
Laukaisupaineen säätö	10
Aseen huolto käytön jälkeen	11
Piipun puhdistus	11
Tukin hoito	11
Lukon purku ja kokoonpano	12
Yleisiä ohjeita	3,4,14
Räjätyspiirustus	16
Varaosaluettelo	17

INDEX

Index	1
Tekniska data	2
Tillverkningsnr/kaliber	3
Gör detta innan du börjar använda vapnet	4
Laddning av vapnet	5
Justering av riktmedel	6
Standard-riktmedel	6
Battue-riktmedel	7
Laddning av magasin	7
Snälltryck	8
Justering av tryckets hårdhet	9
Justering av snälltrycket	9
Justering av säkringen	9
Standardtrycket	10
Ändring av tryckets hårdhet	10
Rengöring efter användning	11
Rengör pipan så här	11
Skötsel av stocken	11
Isärtagning och ihopsättning av slutst.12-13	12-13
Allmän information	3,4,14
Sprängbild	16
Reservdelar	18

INDEX

Index	1
Technical data	2
Identification	3
Maintenance before use	5
Operation	5
Sight adjustments	6
Standard-sights	6
Battue-sights	7
Loading the magazine	7
Single-set trigger mechanism	9
Trigger adjustment	9
Set-trigger adjustment	9
Safety adjustment	9
Standard trigger mechanism	10
Trigger adjustment	10
Cleaning after use	11
Cleaning the barrel	11
Maintenance of the stock	11
Bolt disassembly and reassembly	13
General information	3,5,15
Exploded drawing	16
Spare parts	19

TEKNISET TIEDOT / TEKNISKA DATA / TECHNICAL DATA

Kaliiperi ja rihlan nousu Kaliber och räffelstigning Caliber and rate of twist

M995

308 Win	11"
25-06 Rem	10"
6.5x55 SE	9"
270 Win	10"
7x64	10"
280 Rem	10"
30-06	11"
9.3x62	14"

M995 Mag

270 Wby Mag	10"
7 mm Rem Mag	9.5"
7 mm Wby Mag	9.5"
7 mm STW	9.5"
300 Win Mag	11"
300 Wby Mag	11"
308 Warbird	12"
30-378 Wby Mag	11"
338 Win Mag	10"
340 Wby Mag	10"
375 H&H Mag	12"
416 Rem Mag	14"
338 Lapua Mag	12"

Patruunakapasiteetti

M995	6 patruunaa (1 piipussa, 5 lippaassa)
M995 Mag	5 patruunaa (1 piipussa, 4 lippaassa)
M995 Lapua Mag	4 patruunaa (1 piipussa, 3 lippaassa)

Patronkapasitet

M995	6-skott (1 i loppet, 5 i magasinet)
M995 Mag	5-skott (1 i loppet, 4 i magasinet)
M995 Lapua Mag	4-skott (1 i loppet, 3 i magasinet)

Pituus Totallängd Overall length

M995 Carbine	1060 mm (41 3/4")
M995/308 Win	1105 mm (43 1/2")
M995	1120 mm (44")
M995 Mag	1145 mm (45")
M995 STW/Wby Mag/Warbird	1185 mm (46 5/8")

Piipun pituus

Piplängd Barrel length

M995 Carbine	520 mm (20 1/2")
M995/308 Win	565 mm (22 1/4")
M995	580 mm (22 3/4")
M995 Mag	620 mm (24 1/2")
M995 STW/Wby Mag/Warbird	660 mm (26")

Paino/Vikt/Weight

M995/308 Win Carbine	3.1 kg (6 7/8 lbs)
M995 Carbine	3.2 kg (7 lbs)
M995 Mag Carbine	3.3 kg (7 1/4 lbs)
M995/308 Win	3.2 kg (7 lbs)
M995	3.3 kg (7 1/4 lbs)
M995 Mag	3.6 kg (7 3/4 lbs)
M995 STW/Wby Mag/Warbird	3.7 kg (8 1/8 lbs)

Cartridge capacity

M995	6-cartridges (1 in chamber and 5 in magazine)
M995 Mag	5-cartridges (1 in chamber and 4 in magazine)
M995 Lapua Mag	4-cartridges (1 in chamber and 3 in magazine)

KÄYTTÖOHJE

ASEEN KÄSITTELY

Tarttuessasi aseeseen varmistaudu, ettei se ole ladattu. Kaikkia aseita, myös lataamattomia, on käsiteltävä varovasti. Muista, että useimmat onnettomuudet ovat tapahtuneet "TYHJÄLLÄ" aseella.

ASEEN TUNNISTUS (Kuva 1)

Jokainen Sako-ase on tunnistettavissa lukonkehäksen sivulla olevasta leimasta, josta ilmenee aseenn tyyppi ja valmistusnumero. Aseen kaliiperi ilmenee piipun sivussa olevasta leimasta. HUOM! Aseessa saa käyttää vain kaliiperimerkinnän mukaisia patruunoita.

ASEEN SÄILYTYS

Säilytä aseesi niitä varten varatussa kuivassa paikassa, jossa ne eivät kolhiinnu eivätkä ole lasten ulottuvilla. Säilytä patruunat aseista erillään lukituspaikassa.

BRUKSANVISNING

HANDHAVANDE AV VAPNET

Kontrollera alltid att vapnet är oladdat genom att lyfta slutstyckshandtaget och dra slutstycket bakåt så att patronläget och magasinet kan inspekteras. Alla vapen, även oladdade, skall hanteras med varsamhet. De flesta olyckor händer med "OLADDADE" vapen.

TILLVERKNINGSNR/KALIBER (Bild 1)

Tillverkningsnummret är instämplat på lådans vänstra sida medan kalibern anges på pipans vänstra sida strax framför lådan. OBS! Kontrollera att ammunitionen är lämplig för pipans kaliber samt att patronläget och pipan är fria från fett, vatten, olja eller annat hinder/föremål.

FÖRVARING

Förvara alltid vapnet på säker och torr plats, oåtkomligt för barn och obehöriga. Förvara ammunitionen och vapnet åtskilda.

OWNER'S MANUAL

HANDLING THE RIFLE

When holding the rifle, check that it is not loaded by opening and drawing back the bolt. All weapons, even unloaded ones, have to be handled carefully. Remember that most accidents happen with an "UNLOADED GUN".

IDENTIFICATION (Fig. 1)

You will find the model and serial number of the rifle stamped on the side of the receiver, while the caliber is shown on the barrel. NOTE! Make sure you have ammunition of the correct caliber for your rifle, and that the chamber and bore are clean of any obstruction including water or excessive oil.

STORAGE

Always store your gun in a secure, dry place, where it will not be damaged and where children and unauthorized persons cannot gain access to it. Keep cartridges separately in a secure place.

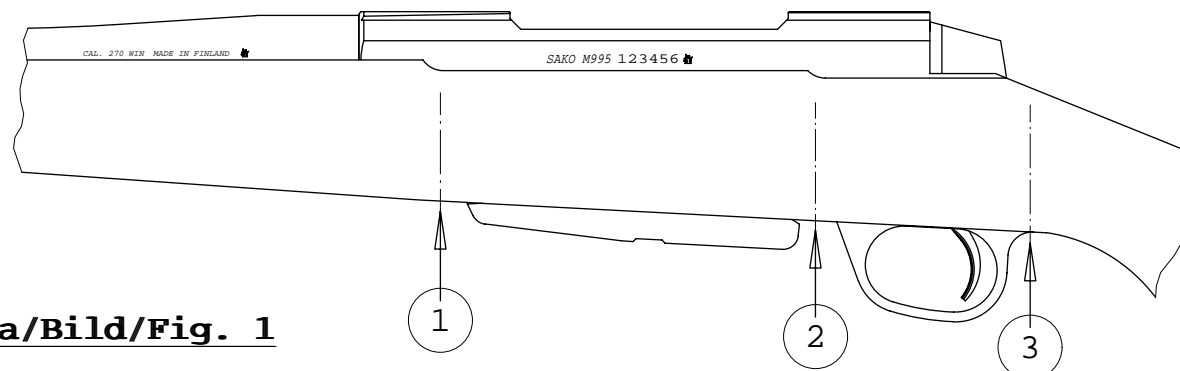

Kuva/Bild/Fig. 1

YLEISTÄ

Sako TRG-S luodikon suunnittelussa on otettu huomioon nykyaikaiset valmistusmenetelmät ja -materiaalit.

Sako TRG-S luodikoissa on irtolipas, jonka kapasiteetti on kaliiperista riippuen 3-5 patruunaa.

Piippu on vapaasti värähtelevä.

Kaikkia malleja on saatavana myös herkistimellä varustetulla laukaisukoneistolla.

ASEEN KÄYTTÖÖNOTTO

Luodikko on tehtaalla suojattu aseöljyllä, joka puhdistetaan pois ennen aseenn käyttöön-ottoa.

- Lukko ja lukonkehiksen sisäpuoli puhdistetaan pyyhkimällä ne kankaalla tai puhdistustupolla liiasta öljystä. Tarkista lukon kannantilan ja sulkuolkien (A) puhtaus kuitenkin niin, että sulkuolat, viritysnousu (B) ja virityskappaleen nokka (C) ovat voideltuja.
- Puhdista piippu öljystä työntämällä kuiva puhdistustuppo PERÄPÄÄSTÄ piipun läpi varmistuen, että myös patruunapesä on puhdas.
- Tarkista kiinnitysruuvien 1,2 ja 3 kireys.
- Tarkista aseenn irtipeditun piipun ja tukin välinen sovite. Noin 0.5 mm:n paperisuikaleen tulee liikkua vapaasti tukin ja piipun välissä koko piipun matkalta.

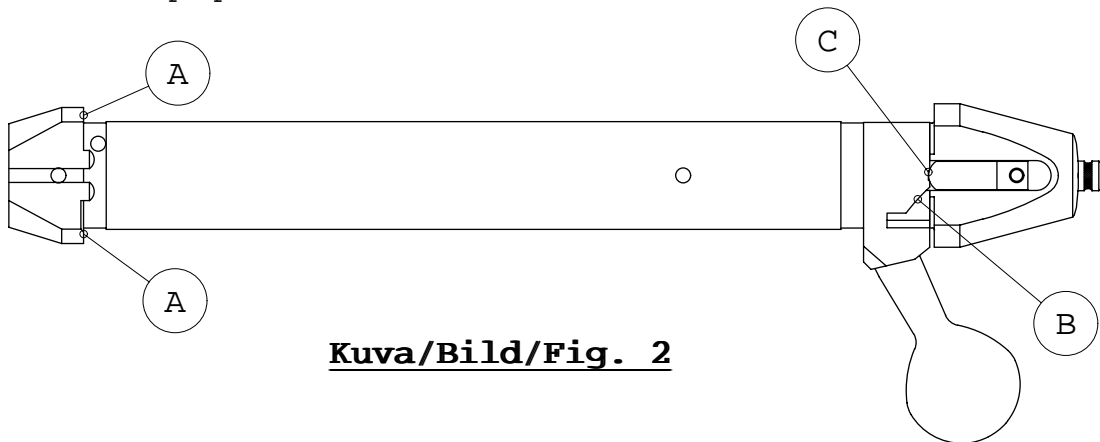

Kuva/Bild/Fig. 2

- Lukko voidaan irroittaa aseesta, kun lukkoa vedetään taaksepäin ja painetaan samalla lukonpidättäjää.

Nyt aseesi on valmis henkilökohtaista kohdistusammuntaa tai kiikaritähtäimen asennusta varten.

ASEEN TOIMINTA

- Latausliike tehdään kuten normaalilla kamppilukkoisella aseella. Lukko avataan nostamalla ensin lukon kammesta ylöspäin ja vetämällä sen jälkeen lukkoa taaksepäin. Työnnettäessä kammesta takaisin eteenpäin syöttää lukkorungon etupää patruunan patruunapesään ja kampea alas painettaessa lukko sulkeutuu ja ase virittyy.
- Varmistin on normaali kaksitoiminen, joka varmistettuna lukitsee samalla kammen kiinni-asentoon.
- Aseenn varmistus ja vireessäolo on todettavissa punaisista merkkitäpelistä kuvan 3 mukaisesti.

ALLMÄNT

Sako TRG-S studsaren har tillverkats enligt allra senaste moderna produktionsmetoder och speciell omsorg har ägnats åt materialval och materialkvalitet. Sako TRG-S studsarna är försedd med lösttagbart 3-5-skott "clipmagasin" enligt kaliber och pipan är friliggande. Alla modeller kan levereras med snälltryck som extra tillbehör.

GÖR DETTA INNAN DU BÖRJAR ANVÄNDA VAPNET

- Torrdra loppet med en mjuk tyglapp. OBS! Börja vid patronläget, drag mot mynningen, i ett drag.
- Torka av överflödig olja på slutstycke, patronläge och låda.
- Se till att stötbotten och låsklackarna (A) är rena och alla ytorna (A - C) lätt inoljade med vapenolja (Bild 2).
- Kontrollera att de tre stockbultarna 1, 2 och 3 (Bild 1) är ordentligt åtdragna. OBS! Detta göres inför varje säsong då trästocken lätt torkar pga. låg luftfuktighet i uppvärmda rum under vinterhalvåret.
- Kolla att pipan inte ligger an mot framstocken. Ett ca. 0.5 mm tjockt papper skall kunna föras mellan pipan och framstocken.
- Sätt slutstycket i lådan genom att se till att säkringsknappen är i osäkrat, främre läge (röd punkt syns). För in slutstycket och fäll ner slutstyckshandtaget, gör en repetering och kontrollera att slutstycksspärren fungerar (Dvs. slutstycket stannar i sitt bakersta läge).
- Slutstycket kan avslägsnas från lådan genom att dra den bakåt och trycka samtidigt slutstycksspärr.

Nu är din studsare färdig till personlig inskjutning eller montering av kikarsikte. Vid montering av ev. kikarsikte använd

originalfästen som passar direkt i de främsta spåren i lådan. Detta underlättar monteringen och eliminerar skador på kikarsiktet pga. felaktiga fästen eller felaktig montering.

FUNKTION AV VAPNET

- Repeteringen sker som vanligt med cyldermekanismen. Systemet öppnas genom att lyfta slutstyckshandtaget uppåt och dra slutstycket till sitt bakersta läge. Genom att stöta framåt matar slutstycket den översta patronen från magasinet till patronläget och genom att vrida slutstyckshandtaget nedåt systemet låser sig och mekanismen spänner sig.
- Säkringen är vanlig sidosäkring, som samtidigt reglerar slutstycket i stängt läge.
- Röda punkter (Bild 2) visar om vapen är säkrat eller mekanismen spänd.

GENERAL INFORMATION

The new Sako Model TRG-S was designed and engineered to incorporate the most modern manufacturing technology and along with the latest and most sophisticated materials available today. The rifle features a detachable magazine with 3, 4 or 5 shot capacity depending upon its caliber. In addition, the barrel is free-floated to ensure maximum accuracy.

MAINTENANCE BEFORE USE

- Clean the oil from the barrel by inserting a dry patch into the breech end of the barrel.
- Clean extra oil from the bolt and breech area in the action.
- Check that the recessed bolt space and locking lugs (marked A) are clean. Make

sure however that all areas (A - C) are lightly lubricated.

- Check that the sights are clean and free of debris.
- Check the tightness of fastening screws 1, 2 and 3 (Fig. 1).
- Check the fit between the stock and free floating barrel. A slip of paper roughly 0.5 mm thick should move easily between barrel and stock over the entire length of the barrel.
- Put the bolt into place.
- The bolt is released from the rifle by pulling the bolt backwards and simultaneously pressing the bolt release button.

After performing the above check points, your rifle is now ready for test-firing. However, if a telescopic sight is to be used, attach mounts and scope prior to test-firing.

OPERATION

- Loading is performed in the usual manner for a bolt-action rifle. The action is opened by first raising the bolt handle and then pulling the bolt back. As the bolt is pushed forward the cartridge is fed into the chamber and by rotating the handle downward the action is closed and the rifle is cocked.
- The safety is the usual on/off type. When engaged it also locks the bolt handle in the closed position.
- The red warning dots (Fig. 3) indicate that the rifle is cocked and IS READY TO FIRE. The safety is now in the "Off" position.

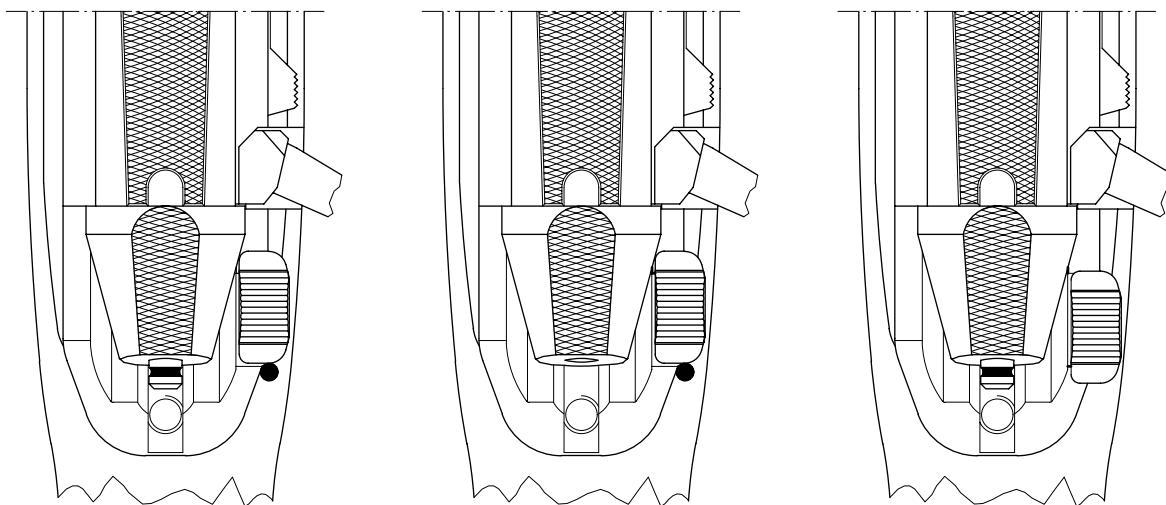

Ase viritetty ja varmistamaton

Aseen kuljetusasento

Ase viritetty ja varmistettu

Vapnet är spännt och osäkrat

Transportläge, ej spänd mekanism

Vapnet är spännt och säkrat

The rifle is cocked and the safety in "OFF" position

The transport position

The rifle is cocked and the safety in "ON" position

Kuva/Bild/Fig. 3

AVOTÄHTÄINTEN SÄÄTÖ

Kaikki Sako-luodikot on kohdistettu tehtaalla 100 metrin matkalta. Jos ase ei käy haluamaasi paikkaan, tähtäimiä on säädettävä.

Vakioavotähtäin (Kuva 4/a)

Sivusäätö tapahtuu joko siirtämällä takatähtäimen hahlolevyä tai etutähtäimen jyvää sivusuunnassa. Takatähtäimen hahlolevyä (2) siirrettäessä on lukitusruuvi (1) avattava, jonka jälkeen hahlolevyä voidaan varovasti naputtelemalla siirtää sivusuunnassa.

Korkeuden säätö tapahtuu vaihtamalla aseeseen jyvää, joita on saatavana eri korkuisia (5 - 9.5 mm). 0.5 mm:n muutos korkeus- tai sivusuunnassa vastaa 100 metrin matkalla n. 12 cm:n osuapisteen siirtymää. Ennen jyvän vaihtoa on irroitettava jyväsuojuus painamalla sitä esim. kämmenellä taaksepäin.

Jyvän vaihto tapahtuu naputtelemalla jyvää sivusuunnassa irti jyväjälästä, jossa se on kiinni puristussoviteella. Jyvää irroitettaessa on jyväjalka tuettava jotain alustaa vasten. Jyvän vaihdon jälkeen on kohdistus sivusuunnassa ehdottomasti tarkistettava. Mikäli ase käy kohdistuksessa vähän alas (max 10 cm), voidaan korkeussäätö tehdä myös jyvän päältä varovasti viilaamalla.

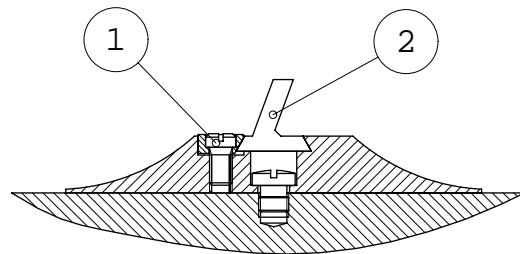

Kuva/Bild/Fig. 4/a

JUSTERING AV RIKTMEDEL

Alla Sako vapen är inskjutna på ett avstånd av 100 m. Om träffläget inte är i rätt ställe, måste sikten justeras.

Standard-riktmedel (Bild 4/a)

Sidojustering kan göras genom att låsskruven (1) på siktet lossas och siktskivan (2) flyttas till höger om träffläget skall flyttas till höger. Sidojustering kan även göras genom att flytta kornet i sidled. Flyttas kornet till höger flyttas träffläget till vänster.

Höjdjustering sker genom att byta kornet (5 - 9.5 mm). Varje 0.5 mm förändring av kornhöjden eller i sidled ger ca. 12 cm träfflägesförändring på 100 m. Vid byte av det laxade kornet måste kornskyddet avlägsnas genom att man pressar det bakåt från mynningen. Knacka kornet i sidled. Se till att ha ordentligt stöd för kornklacken när kornet knackas i sidled. Vid mindre justering (under 10 cm) upåt kan kornet också försiktigt filas ner.

SIGHT ADJUSTMENTS

All Sako rifles are supplied by the factory to zero at 100 m. If this is unsuitable, the sights can be adjusted.

Standard-sights (Fig. 4/a)

Windage adjustment can be made either by the front or rear sight. When adjusting rear sight (2) first slacken screw (1), and tap sideways in direction required. Foresight adjustments will be opposite to rearsight adjustments. E.g. to move shot to right, adjust foresight to left.

Vertical adjustments are made by changing the bead. Your dealer can supply beads of different heights (5 - 9.5 mm). Each move of 0.5 mm in height or sideways alters the point of impact by roughly 12 cm at a range of 100 m. Before changing the bead the hood must be removed by pressing it backwards with the flat of the hand. The bead is detached by tapping it off its mount in a sideways direction. While removing the bead the mount must be supported firmly from below. After changing the bead it is essential to check the windage adjustment. If the rifle shots a little low (max. 10 cm), height adjustment may also be carried out by carefully filing down the tip of the bead.

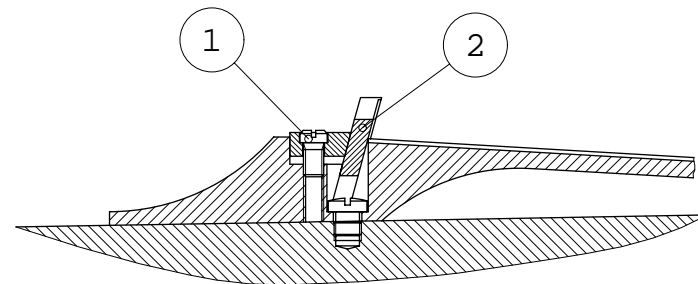

Kuva/Bild/Fig. 4/b

Battue-avotähtäin (Kuva 4/b)

Sivusäättö tapahtuu siirtämällä etutähtäimen jyvää sivusuunnassa. Korkeuden säättö voidaan tehdä joko vaihtamalla jyvää, joita on saatavana eri korkuisia (7.5 - 9.5 mm) tai muuttamalla takatähtäimen hahlon korkeussäätöä. 0.5 mm:n muutos korkeus- tai sivusuunnassa vastaa 100 metrin matkalla n. 12 cm:n osumapisteen siirtymää. Ennen jyvän vaihtoa on irroitettava jyvän-suojuus painamalla sitä esim. kämmenellä taaksepäin. Jyvän vaihto tapahtuu naputtelemalla jyvää sivusuunnassa irti jyväjälästä, jossa se on kiinni puristusvoitteella. Jyvää irroitettaessa on jyväjalka tuettava jotain alustaa vasten. Jyvän vaihdon jälkeen on kohdistus sivusuunnassa ehdottomasti tarkistettava. Takatähtäimen korkeussäätöä voidaan muuttaa, sen jälkeen kun hahlolevyn (2) kiinnitysruuvi (1) on löysätty, naputtelemalla hahlolevyä varovasti korkeussuuntaan.

LIPASTUS (Kuva 5)

Lippaan täyttö tapahtuu siten, että patruuna työnnetään kanta edellä lippaan pidätiinhuulien alle ja työnnetään lippaan takaseinää vasten. Toisesta patruunasta lähtien lipastusta voi helpottaa painamalla edellistä patruunaa sormella alaspäin.

Battue-riktmedel (Bild 4/b)

Sidojustering kan göras genom att flytta kornet i sidled. Flyttas kornet till höger flyttas träffläget till vänster. Höjdjustering sker genom att byta kornet (7.5 - 9.5 mm) eller att förändra siktskivas höjdjustering. Varje 0.5 mm förändring av höjden eller i sidled ger ca. 12 cm träfflägesförändring på 100 m. Vid byte av det laxade kornet måste kornskyddet avlägsnas genom att man pressar det bakåt från mynningen. Knacka kornet i sidled. Se till att ha ordentligt stöd för kornklacken när kornet knackas i sidled. Höjdjustering av siktskivan (2) kan förändras, efter lås skruven (1) har lossats, genom att knacka sktskivan försiktigt i höjddled.

LADDNING AV MAGASIN (Bild 5)

Patronerna trycks ner med bakkdelen av patronen och föres in under "sidoöronen" så att de når bakre väggen i magasinet. From andra patronen vidare kan laddning hjälpas genom att trycka förra patronen nedåt med fingret.

Battue-sights (Fig. 4/b)

Windage adjustment can be made by moving the bead sideways in the opposite direction the target point should move. E.g. to move shot to right, adjust foresight to left. Vertical adjustments are made by changing the bead or by changing the height adjustment of the rearsight. Your dealer can supply beads of different heights (7.5 - 9.5 mm). Each move of 0.5 mm in height or sideways alters the point of impact by roughly 12 cm at a range of 100 m. Before changing the bead the hood must be removed by pressing it backwards with the flat of the hand. The bead is detached by tapping it off its mount in a sideways direction. While removing the bead the mount must be supported firmly from below. After changing the bead it is essential to check the windage adjustment. When adjusting the height of the rear sight (2) first slacken the screw (1) and very carefully tap either up or down.

LOADING THE MAGAZINE (Fig. 5)

The magazine is loaded by pressing the cartridge head beneath the retaining lips and pushing the cartridge against the rear wall of the magazine. After inserting the first cartridge, loading the remaining cartridges will be facilitated by using the thumb to press down the previously inserted cartridges.

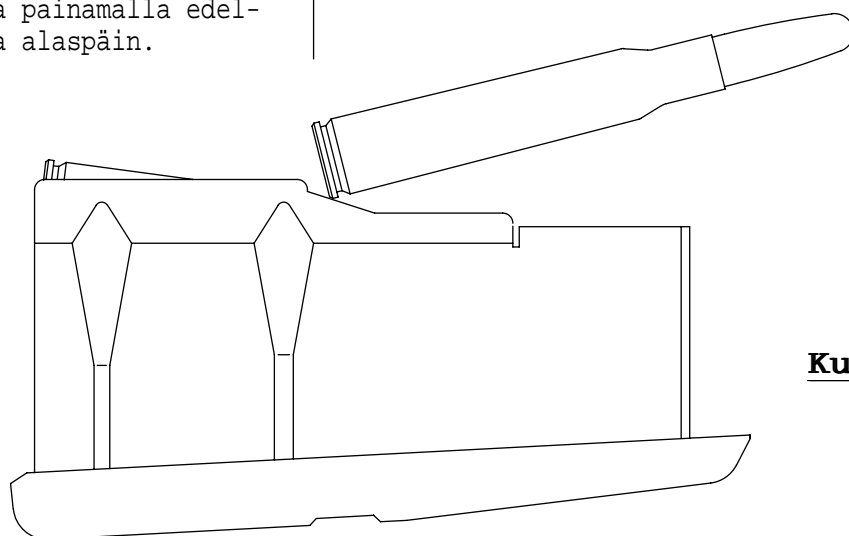

Kuva/Bild/Fig. 5

HERKISTINLAUKAISULAITE

Ase voidaan laukaista vetämällä liipasimesta, jolloin laukaisulaite toimii kuten mikä hyvänsä normaali laukaisulaite.

Mikäli halutaan, että laukaisu tapahtuu huomattavasti pienemmällä voimalla laukaisua voidaan herkistää. Tämä tapahtuu työntämällä liipasinta eteenpäin, kunnes se pysähtyy. TÄSSÄ TILASSA ASETTA ON KÄSITELTÄVÄ ERITTÄIN VAROVASTI, SILLÄ ASE SAATTAA LAUETA HYVINKIN HELPOSTI ESIM. KOLAUKSESTA.

Aseen ollessa varmistettuna herkistimen viritys ei ole mahdollista.

Mikäli asetta ei jostain syystä laukaista, herkistimen viritys voidaan turvallisimmin purkaa varmistamalla ase, jolloin viritys samalla purkaantuu. Viritys voidaan myös purkaa avaamalla lukko, jolloin lukonkammen tullessa yläasentoonsa viritys samalla purkaantuu.

HUOM! Mikäli ase varmistetaan ilman, että se on vireessä, varmistin lukitsee laukaisulaitteen ja lukonkammen eikä asetta voida virittää ennenkuin varmistin on poistettu.

LAUKAISUPAINEEN SÄÄTÖ (Kuva 6)

Laukaisulaite on suunniteltu toimivaksi 10 - 20 N laukaisupaineilla ilman herkistimen viritystä. Tehtaalla laukaisupaine on säädetty 13 - 15 N:iin. Haluttaessa varmistaa herkistimen laukeaminen kaikissa olosuhteissa laukaisupaineen kasvattamista liian suureksi tulisi välttää. Laukaisupainetta voidaan säätää laukaisulaitteen etupinnassa olevasta ruuvista (1) siten, että myötäpäivään kierrettäessä laukaisupaine kasvaa.

Huom. Säätöruuvi on ns. lukitusruuvi, jonka kiertäminen onnistuu ainoastaan kunnollisilla työkaluilla.

HERKISTIMEN SÄÄTÖ (Kuva 6)

Laukaisuvoima on liipasimen ollessa herkistettynä 2-2.5 N, eikä sitä voida muuttaa. Liipasimen takapinnassa olevalla säätöruuvilla (2) voidaan vaikuttaa välykseen, joka liipasimella on ennenkuin se koskettaa laukaisupainejousen karaan. Tämä välyksetuntuu venymänä laukaistaessa ase ilman herkistimen viritystä, joten se tulisi pitää mahdollisimman pienenä. Ruuvi saisi mieluummin kantaa kevyesti jousen karaan. Mikäli ruuvi kantaa liian voimakkaasti jousen karaan, on vaarana tilanne, jossa herkistin ei jaksaa laukaista laukaisulaitetta.

Huom. Säätöruuvi on ns. lukitusruuvi, jonka tarpeetonta edestakaista säätämistä tulisi välttää lukituksen säilyttämiseksi.

VARMISTIMEN SÄÄTÖ

Varmistin on säädetty pysyvästi hiomalla kokoonpanon yhteydessä. Mikäli laukaisulaitteeseen vaihdetaan liipasin, viretuki tai varmistinvipu on varmistimen säätö tehtävä uudelleen, mikä on mahdollista ainoastaan erikoislaitteita käyttäen.

SNÄLLTRYCK

Vapnet kan avfyras genom att pressa avtryckaren bakåt på vanligt sätt då mekanismen fungerar som direktryck utan tryckpunkt.

Avtryckarmekanismen kan även spännas så att avfyrningen sker genom ett mycket lätt tryck på avtryckaren. Detta sker genom att pressa avtryckaren framåt tills den hakar upp och är spänd.

VARNING: NÄR AVTRYCKARMEKANISMEN ÄR UPPSPÄND I SNÄLLTRYCKSLÄGE MÅSTE VAPNET BEHANDLAS MED STÖRSTA FÖRSIKTIGHET - DÅ MINSTA STÖT KAN AVFYRA VAPNET!

Att återställa avtryckarmekanismen i normalläge kan ske genom att säkra vapnet med säkringstangenten eller att öppna slutstycket med slutstyckshandtaget.

NOTERA att avtryckarmekanismen och slutstyckshandtaget är låsta i säkrat läge. Uppspänning av slagstiftet och uppspänning av snälltrycket kan endast ske i osäkrat läge.

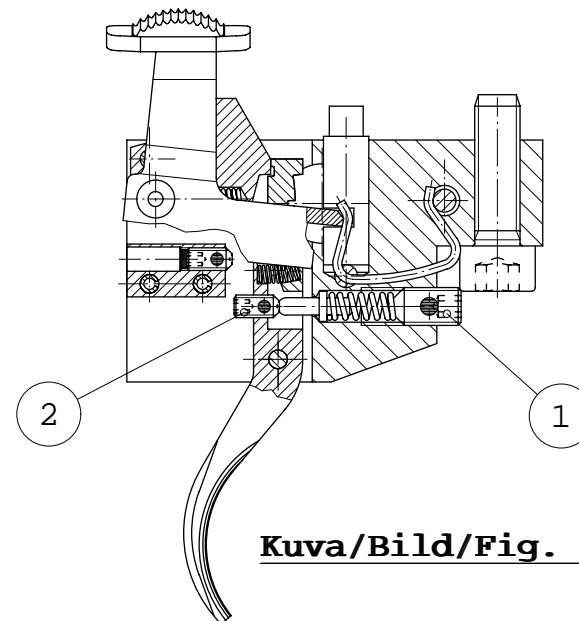

Kuva/Bild/Fig. 6

JUSTERING AV TRYCKETS HÅRDHET (Bild 6)

Avtryckarmekanismen är konstruerad för 10 - 20 N avtrycksvikt i normalläge. Tryckets hårdhet är justerat till 13 - 15 N vid leverans från fabrik. Hårdheten bör inte ökas för normaltrycket då det påverkar snälltryckets funktion.

Tryckets hårdhet justeras med skruven (1). När skruven vrides medurs ökar hårdheten på trycket.

Obs. Skruven (1) är självlåsande och kan vrides endast med välpassande verktyg.

JUSTERING AV SNÄLLTRYCKET (Bild 6)

Med uppspönt snälltryck är avtrycksvikten 2 - 2.5 N och kan inte justeras.

Skruven (2) justerar avståndet mellan avtryckarstängens och avtryckarfjädersnårens pistong. Avståndet skall vara så litet som möjligt. Helst så att ytorna lätt berör varandra. Om beröringen blir för hård fungerar inte snälltrycket.

Obs. Skruven (2) är självlåsande och skall inte onödigtvis röras för att behålla sin funktion.

JUSTERING AV SÄKRINGEN

Säkringen är justerad för gott på fabrik. Om någon del av säkringsmekanismen måste bytas skall hela avtryckarmekanismen returneras till fabriken för denna åtgärd.

SINGLE-SET TRIGGER MECHANISM

For use as a normal single-stage trigger, squeeze rearwards in the normal fashion. The trigger mechanism can also be "SET" by pushing the trigger forward until it stops. The rifle can now be fired with only a light touch.

WARNING! WHEN THE TRIGGER IS IN THE "SET" POSITION, THE RIFLE MUST BE HANDLED WITH EXTREME CARE, AS ANY SHOCK OR VIBRATION CAN DISCHARGE THE RIFLE.

If the rifle is cocked, with SAFETY ON, the trigger CANNOT be put into the "SET" position. To return trigger to the "UNSET" position, the safest method is to put "SAFETY ON" or open the bolt.

NOTE! When the safety is in the "ON" position it locks the trigger mechanism and the bolt. The rifle can be cocked only when the safety is in the "OFF" position.

TRIGGER ADJUSTMENT (Fig. 6)

The trigger mechanism is constructed for 10 - 20 N (2-4 lbs) trigger weight in single-stage position. The trigger weight is adjusted to 13 - 15 N (3 lbs) at the factory. To be sure that the single-set trigger operates correctly in all circumstances, the trigger weight should not be increased.

The trigger weight can be adjusted by the means of screw (1). Turning the screw clockwise will increase the trigger weight.

NOTE! Screw (1) is self-locking and needs proper tool.

SET-TRIGGER ADJUSTMENT (Fig. 6)

When the trigger is in the "SET" position, the trigger weight is 2 - 2.5 N (7 - 9 oz) and cannot be adjusted.

The screw (2) adjusts the gap between the trigger and the plunger of the trigger weight spring. This gap affects the creep in unset stage and should be as small as possible, preferably the screw should lightly touch the plunger. On the other hand if the pressure between the screw (2) and the plunger is too heavy, it may prevent the set-trigger from working.

NOTE! Screw (2) is self-locking and unnecessary adjustments should be avoided to keep the self-locking in good condition.

SAFETY ADJUSTMENT

The safety is permanently adjusted at the factory. However, if the trigger, trigger sear or safety lever has to be changed, the safety must be re-adjusted. For this operation the trigger mechanism must be returned to the factory in Finland.

STANDARDILAUKAISULAITE

- Laukaisulaite on etuvedoton ja laukaisupaine on tehtaalla säädetty n.1.5 kiloksi.
- Sekä virekynsien ristissäolo että varmistin on säädetty tehtaalla kiinteäksi, eikä niitä ole syytä muuttaa.
- Jos laukaisupainetta halutaan säätää, on asestä tukki irroitettava, mikä tapahtuu irrottamalla liipasinkaaren kiinnitysruuvit.

LAUKAISUPAINEEN SÄÄTÖ (Kuva 7)

- Laukaisupainetta voidaan säätää ruuvista 1 alueella 1 - 2 kg.
- Kiertämällä ruuvia myötäpäivään laukaisuvoima suurenee ja vastapäivään vastaavasti pienenee.
- HUOM! TURVALLISUUSYISTÄ LAUKAISUPAINETTA EI SAA SÄÄTÄÄ ALLE 1.0 KILON.
- Asetta kokoonpantaessa on ehdottomasti muistettava asettaa alumiininen rekyylivastin tukissa olevaan tilaansa.

STANDARDTRYCKET

- Trycket är mycket exakt och kort med direkttryck ställt på ca. 1.5 kg.
- Avtryckarstång, upphak och säkring är injusterade på fabriken och skall helst ej ändras. Ändringen kan äventyra säkerheten och vapnets funktion.

ÄNDRING AV TRYCKETS HÅRDHET (Bild 7)

- Demontera stocken.
- Trycket är justerbart från 1 kg till 2 kg. Vrid skruv (1) medurs så ökar hårdheten. OBS! VRID ALDRIG JUSTERINGSKRUVEN SÅ LÅNGT MOTURS ATT TRYCKET UNDERSTIGER 1 KG!
- Se till att rekyklacken av aluminium kommer på rätt plats i stocken när vapnet sätts samman igen.

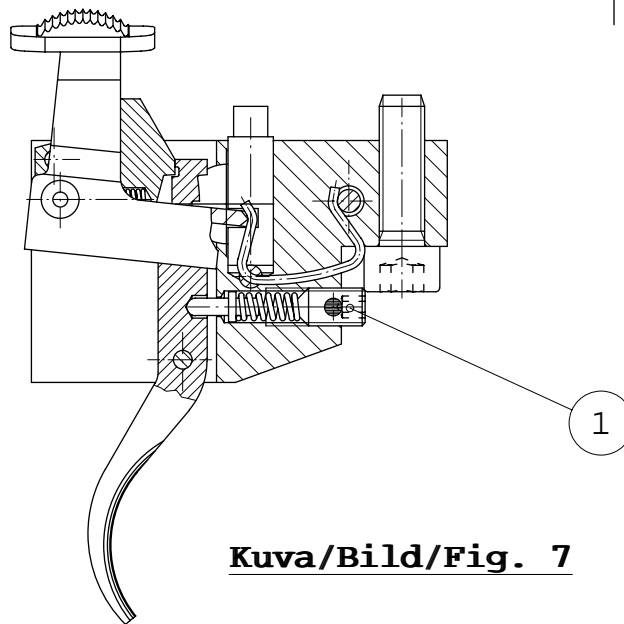

Kuva/Bild/Fig. 7

STANDARD TRIGGER MECHANISM

- The trigger has no first pull and the trigger pressure is set at the factory to approx. 1.5 kg.
- Both the sear engagement and safety are set at the factory and need no adjustment of any kind.
- Should you wish to alter the trigger pressure, the stock must first be detached. To do this, remove the trigger guard fastening screws.

TRIGGER ADJUSTMENT (Fig. 7)

- The trigger pull is adjustable from 1 kg to 2 kg by means of the screw 1.
- Turning the screw clockwise will increase the pressure. Turning the screw counter-clockwise will reduce the pressure.
- NOTE! FOR SAFETY REASONS DO NOT ATTEMPT TO REDUCE TRIGGER PRESSURE BELOW 1 KG (2 LBS).
- When assembling the firearm always remember to put the aluminium recoil block into place in the stock.

ASEEN HUOLTO KÄYTÖN JÄLKEEN

Varmistaudu, että patruunat on poistettu sekä lipaasta että patruunapesästä. Irroita lukko ja työnnä öljytty puhdistustuppo piipun läpi. Asetta voidaan säilyttää tällaise-
na jonkin aikaa. Perusteellisen puhdistuksen jälkeen piippu öljytään ohuesti. Lukko samoin kuin kaikki muutkin ulkopuoliset teräsosat puhdistetaan kevyesti öljyisellä tu-
polla.

PIIPUN PUHDISTUS

Piipun puhdistuksessa huomioitavaa:

- työnnä puhdistus/öljyämistuppo aina piippuun peräpäätä.
- älä hankaa piippua vaan työnnä sama tuppo vain yhden kerran piipun läpi ja anna sen pudota piipun suusta ulos.
- käytä ehdottomasti suoraa ja jäykkää puhdistuspuikkoa.

TUKIN HOITO

Aseen tukin ollessa ruiskupuristetulla tu-
kirungolla varustettu uretaanitukki se on pintamaalattu eikä vaadi hoitotoimenpiteitä.

Puinen tukki on pintakäsitelty öljyllä tai lakalla, joka estää kosteuden imeytymisen puuhun ja tukin vääntymisen. Normaalisti tukin hoitotoimenpiteeksi riittää kuivaaminen käytön jälkeen ja sisäosien öljyäminen. Tukkiöljyn suojavaikutuksen ylläpitämiseksi on tukki ajoittain käsiteltävä tukinhoitoöljyllä. Lakattuun tai maalattuun tukkiin tulleet vauriot on syytä jättää ammattilaisen korjattavaksi.

RENGÖRNING EFTER ANVÄNDNING

Kontrollera att ingen patron finns kvar i patronläget eller magasinet. Tag ut slutstycket och olja in loppet med solvent/vapenolja. Rengör och olja in pipan och alla metalldelar.

RENGÖR PIPAN SÅ HÄR

- För alltid puts slappen från patronläget mot mynningen.
- Drag inte puts slappen fram och tillbaka i loppet utan från patronläget till mynningen i ett drag.
- Upprepa tills loppet är rent.
- Använd endast raka och styva puts käppar som ej skadar loppet.
- Efter rengörning olja in loppet lätt.

SKÖTSEL AV STOCKEN

Om stocken är av polyuretan med ingjuten plasticskelett är den ytbehandlad genom målning och behöver inget särskilt skötsel. Trästocken är lackerad eller ytbehandlad med stockolja, som skyddar mot fukt och förhindrar att stocken slår sig. Normalt stocken skall vårdas genom att torka den efter användning och hålla stocken invändigt inoljad. Skyddsverkan av oljebehandlingen behöver underhållas genom att gnida in stockolja av god kvalitet regelbundet eller vid behov. Oljebehandlingen ger samtidigt vacker djup ton åt stocken och döljer repor och tryckmärken. Ytskador av lackerade eller målade stocken skall inlämnas till reparation hos specialisten.

CLEANING AFTER USE

Before commencing cleaning check that all cartridges have been removed both from the magazine and chamber. Remove the bolt and push an oily cleaning cloth through the bore after which the rifle can be stored in this condition for a period of time. After a thorough cleaning the barrel should be lightly oiled. Clean the bolt as well as the other external metal parts and rub lightly with an oily cloth.

CLEANING THE BARREL

When cleaning the barrel always do as follows:

- Always push the cleaning/oiling patch from the breech end.
- Do not scrub the barrel, simply push the patch through the barrel and out through the muzzle. Repeat as necessary.
- Use only absolutely straight and sturdy cleaning rods.

MAINTENANCE OF THE STOCK

The polyurethane stock is embedded with a synthetic skeleton to obtain maximum stock rigidity. The exterior is finished with a dura-coat paint to provide a durable long-lasting protective coating which requires no maintenance.

The walnut stock has been treated with oil or lacquered which stops moisture from being absorbed and prevents warping. Normally it is necessary to just dry the stock after use and to keep the inside of the stock oiled. To keep the oilstock in good condition it should be wiped occasionally with a good quality stock oil. If the lacquered or painted stock has been damaged, it is best to have any restoration performed by a specialist.

Lukon purkaminen ei yleensä ole tarpeellista mutta, jos on oletettavissa, että lukon sisälle on valunut öljyä, joka on jäykistynyt, pitää lukko puhdistaa. Varsinkin, jos asetta aiotaan käyttää pakkasella, on lukon puhdistus välttämätöntä.

Iskuri irroitetaan lukosta kiertämällä sitä sidekappaleesta myötäpäivään kunnes sidekappaleen salpakorokkeet irtoavat lukkorungosta ja sidekappale ponnahtaa taaksepäin.

Iskuri on tämän jälkeen poistettavissa lukosta. Tämän enempää ei lukkoa yleensä ole tarpeen purkaa sen puhdistamiseksi.

Kun lukko on puhdistettu, se kootaan päinvastaisessa järjestyksessä. Iskuri työnnetään tilaansa siten, että virityskappaleen nokka on vastakkaisella puolella kuin lukonkampi. Sidekappale asetetaan paikoilleen siten, että sen salpakorokkeet osuvat lukkorungossa oleviin tiloihinsa. (Kuva 8)

Iskujousi viritetään painamalla sidekappaleta lukkorunkoa kohti kunnes sen etupinta koskettaa lukkoon ja kiertämällä sidekappaleta vastapäivään kunnes virityskappaleen nokka pysähtyy ennen viritysnousua olevaan lepokoloonsa (D kuva 9).

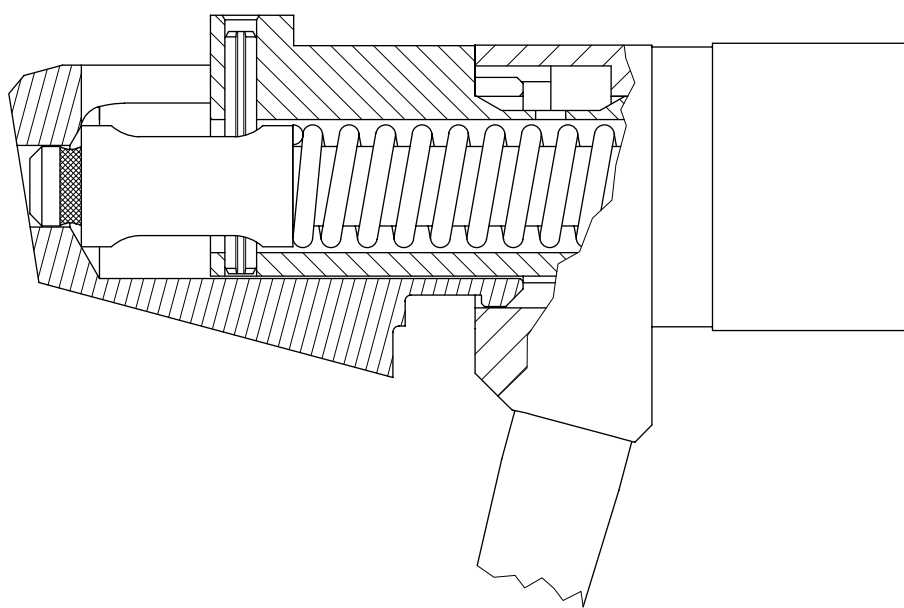

ISÄRTAGNING OCH IHOPSÄTTNING AV SLUTSTYCKET

Under normala förhållanden behöver man inte demontera slutstycket, men om det finns anledning att tro att fett eller tjock olja trängt in, bör slutstycket rengöras invändigt om vapnet skall användas i sträng kyla t.ex. vid toppfågeljakt.

Efter att slutstycket avlägsnats från vapnet vrider man tändstiftshylsan medurs ca. ett kvarts varv tills dess hakning med slutstycket blir befriad och tändstifthelheten slår upp bakåt. Därefter kan tändstiftet avlägsnas från slutstycket. För rensning behöver man inte demontera slutstycket vidare.

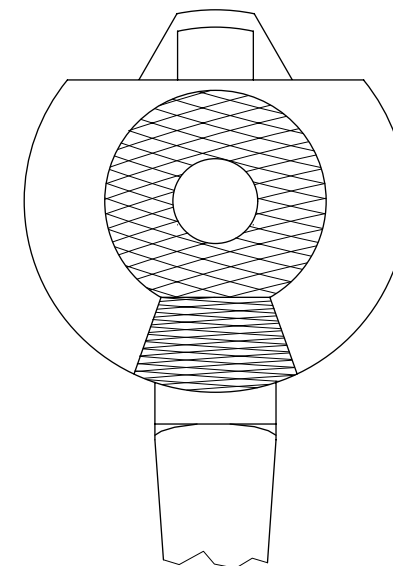

Kuva/Bild/Fig. 8

BOLT DISASSEMBLY AND REASSEMBLY

Rengör och avfetta delarna. Olja in med en tunn vapenolja med låg fryspunkt. Sätt tillbaka tändstiftet så att spännhakansatsen av tändstiftsmuttern ligger på andra sidan än slutstyckshandtaget och hakansatserna i tändstiftshylsan passar till deras utrymmen i slutstycksstommen (Bild 8). Spänn slagfjädern genom att pressa tändstiftshylsan mot baksidan av slutstycket och vrida samtidigt moturs (ca. ett kvarts varv) tills tändstiftsmuttern stoppar i det lilla haket (D i bild 9) före spännkurvan. För in slutstycket tillbaka i lådan.

It is not generally necessary to disassemble the bolt, but if there is reason to believe that oil may have penetrated the bolt causing stiffness, it should then be cleaned. If you intend to use the weapon in cold weather cleaning the bolt is particularly important.

Having removed the bolt from the weapon, the firing pin assembly is removed by turning the bolt shroud clockwise until its locking notch is disengaged from the bolt body and the firing pin assembly springs backwards. Having done this the firing pin assembly can be removed from the bolt. Normally it is not necessary to disassemble the bolt any further for cleaning purposes.

Having cleaned the bolt, to re-assemble, reverse the order. First insert the firing pin assembly into place making sure that cocking piece cam is opposite to bolt handle and the locking notches of the bolt shroud fits in its space in bolt body (Fig. 8). The bolt shroud is then pushed against the bolt and turned simultaneously counterclockwise until the cocking piece cam stops in the notch (D fig. 9) before the cocking slope.

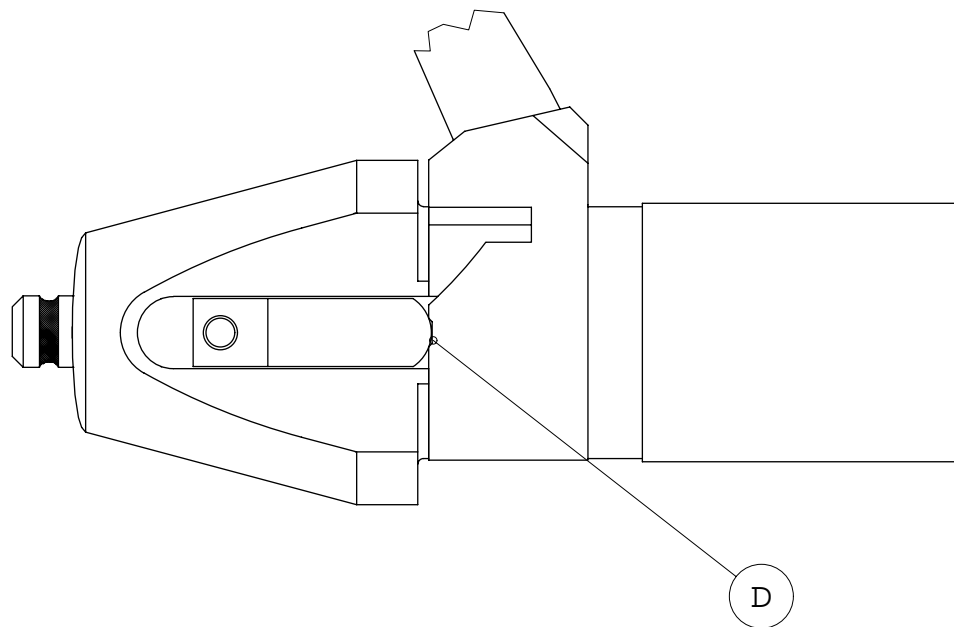

Kuva/Bild/Fig. 9

Koska me Sakossa haluamme, että aseesi palvelee Sinua kaikissa tilanteissa ja koko elämäsi ajan, toivomme Sinun kiinnittävän huomiota vielä seuraaviin seikkoihin:

1. Käytä asehuoltoon vain ensiluokkaista aseöljyä, sillä sen avulla voit - puhdistaa, suojata ja voidella
2. Älä laiminlyö aseesi huoltoa, sillä jos ammunnan jälkeen aseesi seisoo puhdistamattomana ja etenkin kosteana yön yli, pääsee piipussa jo korroosio alulle.
3. Tarkista esim. kerran vuodessa kiinnitysruuvien (liipasinkaaren ruuvien) kireys.
4. Jos havaitset muutoksia aseesi toiminnassa esim.
 - laukaisulaitteen toiminta muuttuu
 - aseesi ei sytytä patruunaa
 - varmistin ei pidätoimita aseesi valtuutetulle asekorjajalle tai suoraan valmistajalle.
5. Jos aseestasi katoaa jokin osa, hanki sen tilalle alkuperäinen varaosa.
6. Kun avaat tai kiristät aseesi ruuveja, huolehdi siitä, että ruuvitaltasi on oikean kokoinen niin, että et huonolla työkalulla turmele aseesi ulkonäköä.
7. Jos aseellesi tapahtuu ammuttaessa vaurio, se on ehdottomasti toimitettava valmistajalle ja liitettävä mukaan:
 - selvitys siitä, mitä on tapahtunut
 - ammuttu hylsy (jolla vaurio on tapahtunut)
 - mielellään näyte patruunoistaTällaisessa tapauksessa älä ryhdy purkamaan asetta itse.
8. Lähes poikkeuksetta kaikki asevauriot tapahtuvat itseladatuilla patruunoilla. Mikäli aiot ladata patruunoitasi itse, varmista, että käytät ehdottomasti oikeita latausarvoja ja ruutilaatuja.

Vi på Sako är övertygade om att Sako-studsaren räcker ett helt jägarliv under förutsättning att den behandlas rätt:

1. Använd vapenolja av högsta kvalitet som - rengör, skyddar och smörjer.
2. Försumma inte vapenvården. Om vapnet inte rengöres inom ca. 24 timmar efter skjutning kan rostangrepp starta, speciellt känsligt vid fuktigt väder.
3. Kolla minst en gång per år att de två stockbultarna och övriga skruvar är ordentligt åtdragna.
4. Om någon förändring i vapnets funktion uppstår t.ex.
 - trycket känns annorlunda
 - vapnet klickar
 - säkringen fungerar ejlämna in det omedelbart för kontroll och åtgärd till en vapentekniker eller generalagenten.
5. Använd enbart originaldelar.
6. Använd mejslar och verktyg som är avpassade i storlek till spårskruvar så att dessa inte skadas.

By following the few simple maintenance procedures listed below, Sako rifles will provide a lifetime of service:

7. Om vapnet skadas eller havererar under skjutning är det viktigt att vapnet skyndsamt och i befintligt skick sändes till generalagenten tillsammans med:
- en redogörelse om vad som inträffat
 - tomhylsor
 - helst ett prov av patronerna som använts
- Under inga omständigheter får vapnet tas isär.
8. Tyvärr inträffar allt för många skador med hemmaladdad ammunition. Om Du laddar själv var absolut säker på att rätt krut och laddvikt användes.

SAKO AB åtar sig inget garantiansvar för skador förorsakade av hemmaladdad ammunition dvs. ej fabriksladdad ammunition.

1. Use only the best quality gun oil which can
 - clean, protect and lubricate
2. Corrosion can begin within 24 hours if the rifle is not cleaned after firing. This is especially true in damp conditions.
3. At least once a year, check the tightness of all screws including stock and receiver screws.
4. Take the gun to an authorized gunsmith or directly to the manufacturer/importer if any changes in the functioning of your firearm are noticed. For example:
 - the functioning of the trigger mechanism has changed.
 - the gun does not fire the cartridge (misfires)
 - the safety does not hold
5. Use only original factory spares parts.
6. When loosening or tightening screws take care that the screwdriver is the appropriate size and shape so as not to damage the screwheads and the general appearance of the gun.
7. If the gun is damaged while shooting, send the gun to the dealer/importer and include:
 - an explanation of what has happened
 - the cartridge case (with which the damage occurred)
 - preferably a sample of the cartridgesIn these circumstances do not dismantle the gun.
8. Damage to guns occurs almost exclusively when using handloaded cartridges. If you intend to load your own cartridges make absolutely sure that you are using the correct charge and type of powder.

SAKO Ltd. do not accept any liability for any damage or injuries how so ever caused by reloaded/handloaded ammunition.

SAKO TRG-S RH

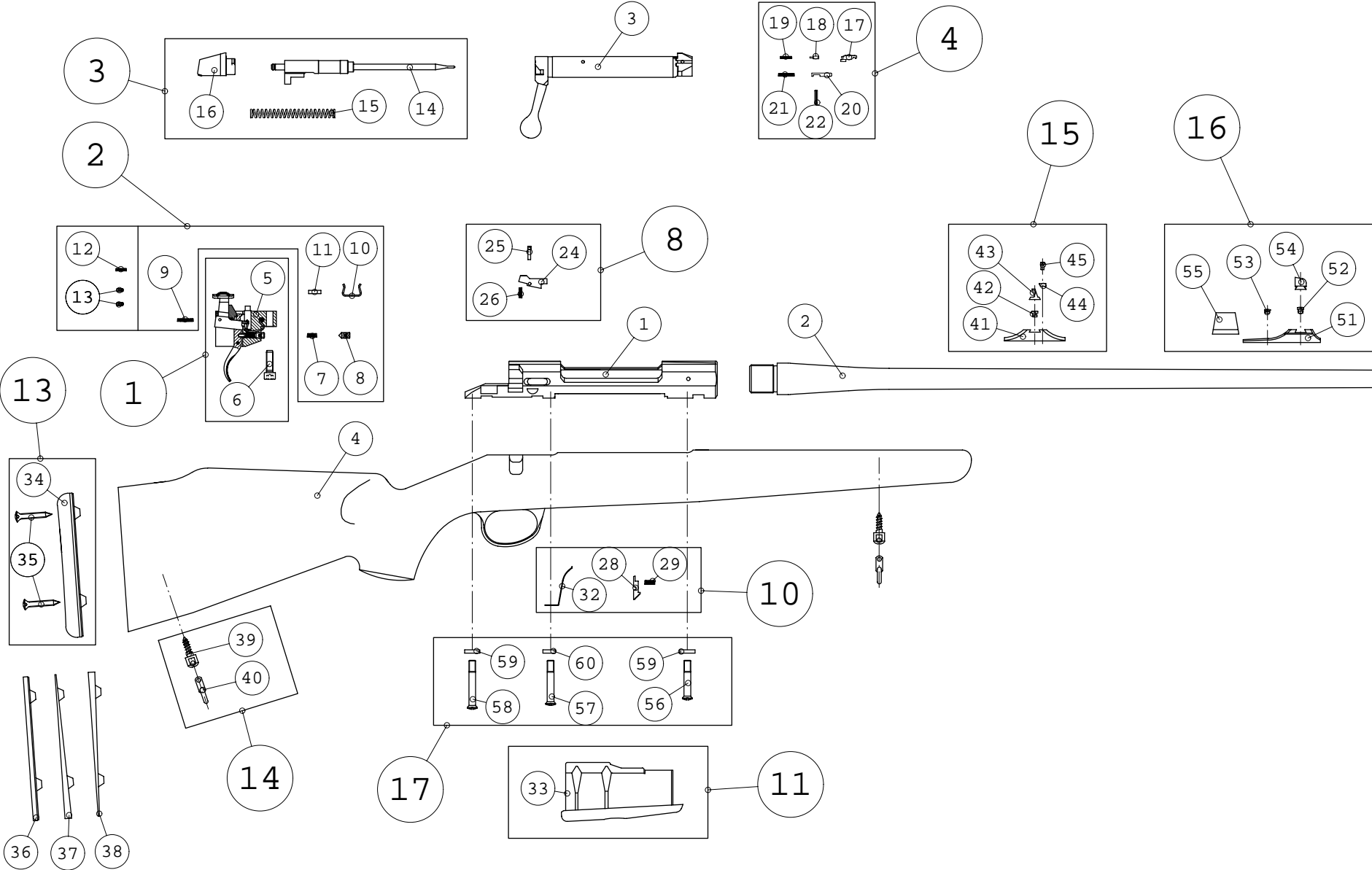

SAKO TRG-S RH VARAOSALUETTELO

Varaosa pussi n:o	Osa	Nimitys	Osa n:o
	1	Lukonkehys M995 RH	S3581206
	2	Piippu cal. 308 Win	S3581166
	2	Piippu cal. 25-06 Rem	S3581153
	2	Piippu cal. 6.5x55 SE	S3581156
	2	Piippu cal. 270 Win	S3581159
	2	Piippu cal. 7x64	S3581162
	2	Piippu cal. 280 Rem	S3581188
	2	Piippu cal. 30-06	S3581170
	2	Piippu cal. 9.3x62	S3581193
	2	Piippu cal. 270 Wby Mag	S3581158
	2	Piippu cal. 7 mm Rem Mag	S3581164
	2	Piippu cal. 7 mm STW	S3581160
	2	Piippu cal. 7 mm Wby Mag	S3581161
	2	Piippu cal. 7.21 Firebird	S3581187
	2	Piippu cal. 300 Win Mag	S3581176
	2	Piippu cal. 300 Wby Mag	S3581163
	2	Piippu cal. 7.82 (.308) Warbird	S3581169
	2	Piippu cal. 30-378 Wby Mag	S3581175
	2	Piippu cal. 338 Win Mag	S3581180
	2	Piippu cal. 340 Wby Mag	S3581178
	2	Piippu cal. 375 H&H Mag	S3581182
	2	Piippu cal. 416 Rem Mag	S3581197
	2	Piippu cal. 338 Lapua Mag	S3581181
	2	Piippu cal. 308 Win Carbine	S3588166
	2	Piippu cal. 25-06 Rem Carbine	S3588153
	2	Piippu cal. 270 Win Carbine	S3588159
	2	Piippu cal. 30-06 Carbine	S3588170
	2	Piippu cal. 9.3x62 Carbine	S3588193
	2	Piippu cal. 270 Wby Mag Carbine	S3588158
	2	Piippu cal. 7 mm Rem Mag Carbine	S3588164
	2	Piippu cal. 7 mm Wby Mag Carbine	S3588161
	2	Piippu cal. 7 mm STW Carbine	S3588160
	2	Piippu cal. 300 Win Mag Carbine	S3588176
	2	Piippu cal. 300 Wby Mag Carbine	S3588163
	2	Piippu cal. 30-378 Wby Mag Carbine	S3588175
	2	Piippu cal. 338 Win Mag Carbine	S3588180
	2	Piippu cal. 340 Wby Mag Carbine	S3588178
	2	Piippu cal. 375 H&H Mag Carbine	S3588182
	2	Piippu cal. 416 Rem Mag Carbine	S3588197
	2	Piippu cal. 338 Lapua Mag Carbine	S3588181
	3	Lukkorunko M995 RH d 12	S3541307
	3	Lukkorunko M995 Mag RH d 13.5	S3541308
	3	Lukkorunko M995 Super Mag RH d 15	S3541306
	4	Tukki koottu M995 RH	S2584600
1		Laukaisulaite koottu	S584S110
	5	Laukaisulaite koottu	
	6	Kuusiokoloruuvi M6x20	
2		Laukaisulaitteen M90 varaosat	S584S210
	7	Laukaisupainejousi	
	8	Laukaisupaineen säätöruuvi M5x10	
	9	Pidättäjän jousi	
	10	Varmistimen jousi	
	11	Varmistimen vaimennin	
2		Herkistinlaukaisulaitteen varaosat	S584S220
	12	Viretuen jousi	
	13	Herkistimen säätöruuvi M3x6 2 kpl	

SAKO TRG-S RH VARAOSALUETTELO

Varaosa pussi n:o	Osa	Nimitys	Osa n:o
3		Iskuri täydellisenä M995	S5740165
	14	Iskuri koottu	
	15	Iskujousi	
	16	Sidekappale koottu	
4		Lukon osat	S584S240
	17	Ulosvetäjä cal. 338 Lapua mag	
	17	Ulosvetäjä muut cal.	
	18	Ulosvetäjän salpa	
	19	Ulosvetäjän jousi	
	20	Ulosheittäjä	
	21	Ulosheittäjän jousi	
	22	Joustosokka 2.5x12	
8		Lukonpidätin osineen	S5740255
	24	Lukonpidätin	
	25	Lukonpidättimen akseli	
	26	Lukonpidättimen jousi	
10		Liipasinkaaren osat	S5740260
	28	Lippaansalpa	
	29	Lippaansalvan jousi	
	32	Lippaan ulostyöntöjousi	
11	33	5-patruunan lipas M995/308 Win	S5740372
11	33	5-patruunan lipas M995	S5740373
11	33	4-patruunan lipas M995 Mag	S5740380
11	33	3-patruunan lipas M995 Super Mag	S5740381
13		Perälaatta osineen	S584S296
	34	Perälaatta	
	35	Kiinnitysruuvi 4.8x32 2 kpl	
	36	Perälaatan suora välilevy	S584S420
	37	Perälaatan yläviisto välilevy	S584S421
	38	Perälaatan alaviisto välilevy	S584S422
14		Kannikkeet	S594S297
	39	Kannikkeen ruuvi 2 kpl	
	40	Hihnalenkki koottu 2 kpl	
15		Vakiotakatahtäin	S584S310
	41	Takatahtäinrunko	
	42	Kiinnitysruuvi	
	43	Hahlo 9.5 mm	
	43	Hahlo 12 mm	
	44	Hahlon kiinnityskiila	
	45	Hahlon kiinnitysruuvi	
16		Vakioetutähtäin	S584S320
	51	Jyväjalka	
	52	Etummainen kiinnitysruuvi	
	53	Takimmainen kiinnitysruuvi	
	54	Jyvä 5.5 mm	
	54	Jyvä 6.5 mm	
	54	Jyvä 7.5 mm	
	54	Jyvä 8.5 mm	
	55	Jyvänsuojus	
17		Kiinnitysruuvit	S5740267
	56	Etummainen kiinnitysruuvi	
	57	Keskimmäinen kiinnitysruuvi	
	58	Takimmainen kiinnitysruuvi	
	59	Kiinnitysruuvin aluslevy 2 kpl	
	60	Keskimmäisen kiinnitysruuvin aluslevy	

SAKO TRG-S RH RESERVDELAR

Reserv- delsats nr.	Del	Beskrivning	Artikel nr.
	1	Låda M995 RH	S3581206
	2	Pipa kal. 308 Win	S3581166
	2	Pipa kal. 25-06 Rem	S3581153
	2	Pipa kal. 6.5x55 SE	S3581156
	2	Pipa kal. 270 Win	S3581159
	2	Pipa kal. 7x64	S3581162
	2	Pipa kal. 280 Rem	S3581188
	2	Pipa kal. 30-06	S3581170
	2	Pipa kal. 9.3x62	S3581193
	2	Pipa kal. 270 Wby Mag	S3581158
	2	Pipa kal. 7 mm Rem Mag	S3581164
	2	Pipa kal. 7 mm Wby Mag	S3581161
	2	Pipa kal. 7 mm STW	S3581160
	2	Pipa kal. 7.21 Firebird	S3581187
	2	Pipa kal. 300 Win Mag	S3581176
	2	Pipa kal. 300 Wby Mag	S3581163
	2	Pipa kal. 7.82 (.308) Warbird	S3581169
	2	Pipa kal. 30-378 Wby Mag	S3581175
	2	Pipa kal. 338 Win Mag	S3581180
	2	Pipa kal. 340 Wby Mag	S3581178
	2	Pipa kal. 375 H&H Mag	S3581182
	2	Pipa kal. 416 Rem Mag	S3581197
	2	Pipa kal. 338 Lapua Mag	S3581181
	2	Pipa kal. 308 Win Carbine	S3588166
	2	Pipa kal. 25-06 Rem Carbine	S3588153
	2	Pipa kal. 270 Win Carbine	S3588159
	2	Pipa kal. 30-06 Carbine	S3588170
	2	Pipa kal. 9.3x62 Carbine	S3588193
	2	Pipa kal. 270 Wby Mag Carbine	S3588158
	2	Pipa kal. 7 mm Rem Mag Carbine	S3588164
	2	Pipa kal. 7 mm Wby Mag Carbine	S3588161
	2	Pipa kal. 7 mm STW Carbine	S3588160
	2	Pipa kal. 300 Win Mag Carbine	S3588176
	2	Pipa kal. 300 Wby Mag Carbine	S3588163
	2	Pipa kal. 30-378 Wby Mag Carbine	S3588175
	2	Pipa kal. 338 Win Mag Carbine	S3588180
	2	Pipa kal. 340 Wby Mag Carbine	S3588178
	2	Pipa kal. 375 H&H Mag Carbine	S3588182
	2	Pipa kal. 416 Rem Mag Carbine	S3588197
	2	Pipa kal. 338 Lapua Mag Carbine	S3588181
	3	Slutstyckstomme M995 RH d 12	S3541307
	3	Slutstyckstomme M995 Mag RH d 13.5	S3541308
	3	Slutstyckstomme M995 Super Mag RH d 15	S3541306
	4	Stock kompl. M995 RH	S2584600
1		Avtryckarmekanism kompl.	S584S110
	5	Avtryckarmekanism	
	6	Fästskruv M6x20	
2		Delar till avtryckarmekanism M90	S584S210
	7	Avtryckarfjäder	
	8	Justeringskruv M5x10	
	9	Fjäder för avtryckarstång	
	10	Fjäder för säkring	
	11	Dämpare för säkring	
2		Delar till snälltryckmekanism	S584S220
	12	Fjäder för snälltryck	
	13	Justeringskruv M3x6	

2 st

SAKO TRG-S RH RESERVDELAR

Reserv- delsats nr.	Del	Beskrivning	Artikel nr.
3		Slagstift kompl. M995	S5740165
	14	Slagstift kompl.	
	15	Slagfjäder	
	16	Täckhylsa till tändstiftsmutter	
4		Delar till slutstycke	S584S240
	17	Utdragare kal. 338 Lapua Mag	
	17	Utdragare andra kal.	
	18	Spärrstift för utdragare	
	19	Fjäder för utdragare	
	20	Utkastare	
	21	Fjäder för utkastare	
	22	Stift 2.5x12	
8		Slutstycksspärr kompl.	S5740255
	24	Slutstycksspärr	
	25	Stift för slutstycksspärr	
	26	Fjäder för slutstycksspärr	
10		Delar till varbygel	S5740260
	28	Magasinspärr	
	29	Fjäder för magasinspärr	
	32	Magasinutkastare	
11	33	5-skott magasin M995/308 Win	S5740372
11	33	5-skott magasin M995	S5740373
11	33	4-skott magasin M995 Mag	S5740380
11	33	3-skott magasin M995 Super Mag	S5740381
13		Bakkappa kompl.	S584S296
	34	Bakkappa	
	35	Fästskruv 4.8x32	2 st
	36	Mellanskiva, rak	S584S420
	37	Mellanskiva, uppåt	S584S421
	38	Mellanskiva, nedåt	S584S422
14		Rembyglar	S594S297
	39	Rembygelskruv	2 st
	40	Rembygel	2 st
15		Standardsikte	S584S310
	41	Siktfot	
	42	Fästskruv för siktfot	
	43	Sikte 9.5 mm	
	43	Sikte 12 mm	
	44	Låsbleck för sikte	
	45	Fästskruv för sikte	
16		Standardkorn kompl.	S584S320
	51	Kornfot	
	52	Främre fästskruv för kornfot	
	53	Bakre fästskruv för kornfot	
	54	Korn 5.5 mm	
	54	Korn 6.5 mm	
	54	Korn 7.5 mm	
	54	Korn 8.5 mm	
	55	Kornskydd	
17		Fästskruvar	S5740267
	56	Främre fästskruv	
	57	Mellersta fästskruv	
	58	Bakre fästskruv	
	59	Bricka för fästskruv	2 st
	60	Bricka för mellersta fästskruv	

SAKO TRG-S RH SPARE PARTS

SAKO TRG-S RH SPARE PARTS

Spare-partset no.	Key no.	Description	Art.no.
	1	Receiver M995 RH	S3581206
	2	Barrel cal. 308 Win	S3581166
	2	Barrel cal. 25-06 Rem	S3581153
	2	Barrel cal. 6.5x55 SE	S3581156
	2	Barrel cal. 270 Win	S3581159
	2	Barrel cal. 7x64	S3581162
	2	Barrel cal. 280 Rem	S3581188
	2	Barrel cal. 30-06	S3581170
	2	Barrel cal. 9.3x62	S3581193
	2	Barrel cal. 270 Wby Mag	S3581158
	2	Barrel cal. 7 mm Rem Mag	S3581164
	2	Barrel cal. 7 mm Wby Mag	S3581161
	2	Barrel cal. 7 mm STW	S3581160
	2	Barrel cal. 7.21 Firebird	S3581187
	2	Barrel cal. 300 Win Mag	S3581176
	2	Barrel cal. 300 Wby Mag	S3581163
	2	Barrel cal. 7.82 (.308) Warbird	S3581169
	2	Barrel cal. 30-378 Wby Mag	S3581175
	2	Barrel cal. 338 Win Mag	S3581180
	2	Barrel cal. 340 Wby Mag	S3581178
	2	Barrel cal. 375 H&H Mag	S3581182
	2	Barrel cal. 416 Rem Mag	S3581197
	2	Barrel cal. 338 Lapua Mag	S3581181
	2	Barrel cal. 308 Win Carbine	S3588166
	2	Barrel cal. 25-06 Rem Carbine	S3588153
	2	Barrel cal. 270 Win Carbine	S3588159
	2	Barrel cal. 30-06 Carbine	S3588170
	2	Barrel cal. 9.3x62 Carbine	S3588193
	2	Barrel cal. 270 Wby Mag Carbine	S3588158
	2	Barrel cal. 7 mm Rem Mag Carbine	S3588164
	2	Barrel cal. 7 mm Wby Mag Carbine	S3588161
	2	Barrel cal. 7 mm STW Carbine	S3588160
	2	Barrel cal. 300 Win Mag Carbine	S3588176
	2	Barrel cal. 300 Wby Mag Carbine	S3588163
	2	Barrel cal. 30-378 Wby Mag Carbine	S3588175
	2	Barrel cal. 338 Win Mag Carbine	S3588180
	2	Barrel cal. 340 Wby Mag Carbine	S3588178
	2	Barrel cal. 375 H&H Mag Carbine	S3588182
	2	Barrel cal. 416 Rem Mag Carbine	S3588197
	2	Barrel cal. 338 Lapua Mag Carbine	S3588181
	3	Bolt body M995 RH d 12	S3541307
	3	Bolt body M995 Mag RH d 13.5	S3541308
	3	Bolt body M995 Super Mag RH d 15	S3541306
	4	Stock complete M995 RH	S2584600
1		Trigger mechanism complete	S584S110
	5	Trigger mechanism	
	6	Fastening screw M6x20	
2		Spare parts for trigger mechanism M90	S584S210
	7	Trigger spring	
	8	Trigger spring set screw M5x10	
	9	Trigger sear spring	
	10	Safety lever spring	
	11	Safety silencer	
2		Spare parts for set trigger mechanism	S584S220
	12	Set trigger spring	
	13	Set trigger set screw M3x6 2 pcs	

Spare-partset no.	Key no.	Description	Art.no.
3		Firing pin assembly M995	S5740165
	14	Firing pin assembly	
	15	Firing pin spring	
	16	Bolt shroud	
4		Spare parts for bolt	S584S240
	17	Extractor cal. 338 Lapua Mag	
	17	Extractor other cal.	
	18	Extractor plunger	
	19	Extractor spring	
	20	Ejector	
	21	Ejector spring	
	22	Pin 2.5x12	
8		Bolt release complete	S5740255
	24	Bolt release	
	25	Pin for bolt release	
	26	Spring for bolt release	
10		Spare parts for trigger guard	S5740260
	28	Magazine catch	
	29	Magazine catch spring	
	32	Magazine ejector	
11	33	5-rd clip magazine M995/308 Win	S5740372
11	33	5-rd clip magazine M995	S5740373
11	33	4-rd clip magazine M995 Mag	S5740380
11	33	3-rd clip magazine M995 Super Mag	S5740381
13		Butt plate complete	S584S296
	34	Butt plate	
	35	Mounting screw 4.8x32 2 pcs	
	36	Straight butt spacer	S584S420
	37	Upwards angled butt spacer	S584S421
	38	Downwards angled butt spacer	S584S422
14		Swivels	S594S297
	39	Swivel screw 2 pcs	
	40	Swivel 2 pcs	
15		Rear sight	S584S310
	41	Rear sight base	
	42	Mounting screw	
	43	Blade 9.5 mm	
	43	Blade 12 mm	
	44	Mounting washer for blade	
	45	Mounting screw for blade	
16		Front sight	S584S320
	51	Front sight base	
	52	Front mounting screw for base	
	53	Rear mounting screw for base	
	54	Bead 5.5 mm	
	54	Bead 6.5 mm	
	54	Bead 7.5 mm	
	54	Bead 8.5 mm	
	55	Front sight hood	
17		Trigger guard fastening screws	S5740267
	56	Front fastening screw	
	57	Middle fastening screw	
	58	Rear fastening screw	
	59	Washer for fastening screw 2 pcs	
	60	Washer for middle fastening screw	



TARKASTUS- JA TAKUUTODISTUS
INSPEKTIONS- OCH GARANTIBEVIS
INSPECTION CERTIFICATE
CERTIFICAT DE CONTRÔLE

MOD.
CAL.
S/N

1 VUODEN TAKUU
1 ÅRS GARANTI
1 YEAR GUARANTEE
GARANTIE VALABLE UN AN

Valmistaja antaa takuun mahdollisista raaka-aine- ja valmistusvirheistä. Virheen ilmaantuessa pyydämme lähettämään aseensa ja takuukortin myyjälle.

Tillverkaren ger garantin för material- och konstruktionsfel. Uppstår fel på vapnet skall det sändas tillsammans med garantibeviset till säljaren.

The manufacturer gives a guarantee for eventual material and manufacturing faults. In case of defect, please send the gun together with this guarantee card to the seller.

Le fabricant garantit l'acheteur contre les vices de fabrication et contre les cas de nonconformité. Nous prions l'acheteur de renvoyer l'arme défectueuse accompagnée du pon de garantie à l'armurerie.

Tarkastus - Inspektion - Inspection - Contrôle

Tarkastettu kansainvälisen tarkastusjärjestön (C.I.P.) ohjeiden mukaisesti.

Inspekterad enligt reglarna av C.I.P.

Inspected according to the rules of international organisation C.I.P.

Inspection correspondant aux normes C.I.P.

Ostaja, Köpare
Buyer, Acheteur

Luovutuspäivä, Försäljningsdatum
Purchase date, Date de la vente

Myyjä, Säljare
Seller, Vendeur

Postiosoite: Sako Oy
PL 149
11101 Riihimäki

Address: Sako Ltd.
P.O. Box 149
FIN-11101 Riihimäki
Finland



Sako Ltd., P.O. Box 149, FIN-11101 Riihimäki, Finland
Phone +358 19 7431, Telefax +358 19 720446